



物 性			
要求性能	評価項目	結果	規格 (D種)
耐硫酸性	硫酸水溶液浸せき後の被覆の外観	適合	10%の硫酸水溶液に 60 日間浸せきしても被覆のふくれ、われ、軟化、溶出がないこと
遮断性	硫黄侵入深さ	適合	10%の硫酸水溶液に 120 日間浸漬したときの浸入深さが設計厚さに対して 5%以下であること、かつ 100 μ m 以下であること
	透水性	適合	透水量が 0.15g 以下
接着安定性	コンクリートとの一体性	標準状態：適合 吸水状態：適合	標準状態 1.5N/mm ² 以上 吸水状態 1.2N/mm ² 以上
外観性	被覆層の外観	適合	被覆にしわ、むら、剥がれ、割れのないこと
耐アルカリ性	アルカリ水溶液浸せき後の被覆層の外観	適合	水酸化カルシウム飽和水溶液に 60 日間浸せきしても被覆にふくれ、割れ、軟化、溶出がないこと

無溶剤型エポキシ樹脂積層仕様

ジックライトⅡ工法

※適用品質規格：日本下水道事業団「下水道コンクリート構造物の腐食抑制技術及び防食技術マニュアル」の塗布型ライニング工法の品質規格 D種

★E410 耐薬品性能

	浸せき期間
	1 ヶ月間
10%硫酸	○
10%酢酸	×
10%乳酸	△ (変色)
飽和水酸化カルシウム	○
水	○

★材料荷姿

HE104X： 18kg/set・ダンボール梱包

E410(S・W) 色調：ライトグレー：15kg/set・缶

●硬化条件：20℃×7 日間 ●評価：硬化養生後、1 ヶ月間浸せき (40℃)



- 本社 / 神戸市西区南別府 1 丁目 14 番 6 号 〒651-2116 TEL(078)974-1141(代)
- 東京支店 / 東京都台東区東上野 3 丁目 3 番 13 号 〒110-0015 TEL(03)6803-2287(代)
- 東北営業所 / 仙台市青葉区木町通 2 丁目 2 番 8 号 〒980-0801 TEL(022)796-5312
- 横浜営業所 / 横浜市中区本町 1 丁目 4 番地 〒231-0005 TEL(045)307-4817
- 北陸出張所 / 石川県野々市市本町 5 丁目 11 番 17 号 〒921-8815 TEL(076)227-9890
- 中部営業所 / 名古屋市西区則武新町 4 丁目 3 番 12 号 〒451-0051 TEL(052)433-1350
- 大阪営業所 / 大阪市福島区吉野 1 丁目 20 番 30 号 〒553-0006 TEL(06)6486-9797
- 中国営業所 / 広島市安佐南区中筋 3 丁目 27 番 26 号 〒731-0122 TEL(082)831-7505
- 四国営業所 / 松山市北井門 2 丁目 1 番 16 号 〒791-1105 TEL(089)905-3833
- 九州営業所 / 福岡市南区清水 4 丁目 7 番 29 号 〒815-0031 TEL(092)512-2248
- 技術研究所 / 兵庫県明石市硯町 3 丁 4 番 7 号 〒673-0028 TEL(078)920-1115(代)

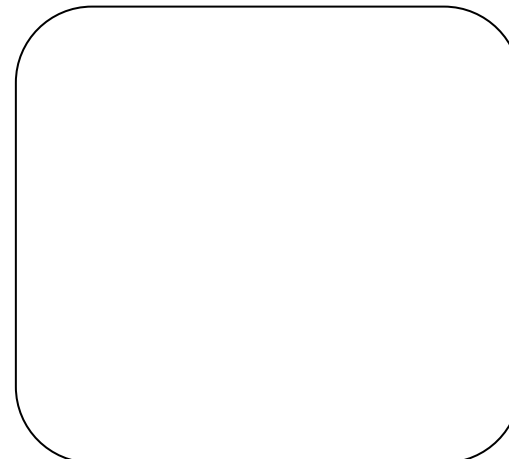

＜日本下水道事業団 防食技術マニュアル 塗布型ライニング工法規格C種・D種適合＞
ジックライトⅡC工法【C種】

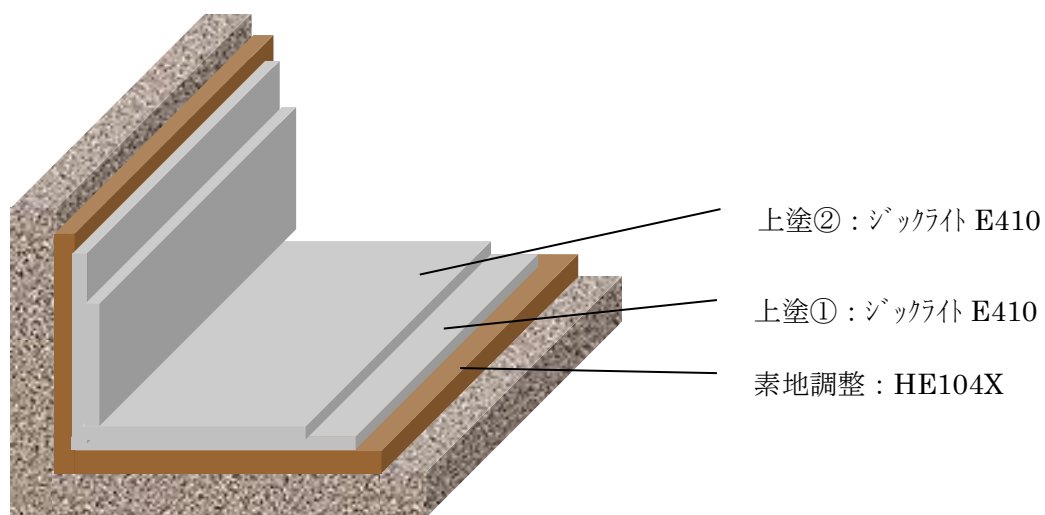

●ジックライトⅡC工法 設計膜厚 0.7mm 以上

工程	使用材料	使用量	塗り重ね間隔 (20℃) (前工程終了後)	施工方法
素地調整	HE104X	1.0kg/m ²	短期間内	金ゴテにて均一に塗布
上塗①	E410	0.5kg/m ²	15時間以上 7日以内	金ゴテ又はゴムベラにて均一に塗布
上塗②	E410	0.5kg/m ²	15時間以上 7日以内	金ゴテ又はゴムベラにて均一に塗布

ジックライトⅡD工法【D種】

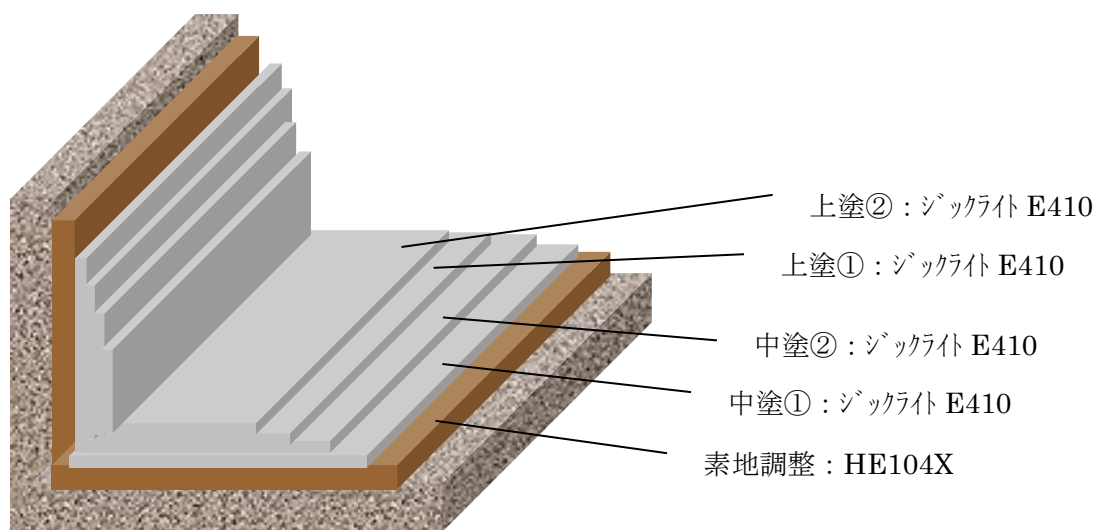

●ジックライトⅡD工法 設計膜厚 1.3mm 以上

工程	使用材料	使用量	塗り重ね間隔 (20℃) (前工程終了後)	施工方法
素地調整	HE104X	1.0kg/m ²	短期間内	金ゴテにて均一に塗布
中塗①	E410	0.5kg/m ²	15時間以上 7日以内	金ゴテ又はゴムベラにて均一に塗布
中塗②	E410	0.5kg/m ²	15時間以上 7日以内	金ゴテ又はゴムベラにて均一に塗布
上塗①	E410	0.5kg/m ²	15時間以上 7日以内	金ゴテ又はゴムベラにて均一に塗布
上塗②	E410	0.5kg/m ²	15時間以上 7日以内	金ゴテ又はゴムベラにて均一に塗布

※前工程終了後の塗り重ね間隔が上記以上あく場合は、目荒し処理が必要です。

★工法特長

- ・日本下水道事業団「下水道コンクリート構造物の腐食抑制技術及び防食技術マニュアル」の塗布型ライニング工法規格C種・D種に対応した材料工法です。
- ・コンクリートの含水状態に左右されず、湿潤面に対しても安定した接着性能を発揮します。
- ・プライマー工程を必要とせず、またガラスクロスやシート貼付け工程を削除することにより、大幅な工期短縮を可能にした工法です。
- ・耐硫酸性能はもとより、その他耐薬品性にも優れています。
- ・E410は、適度なチクソ性を付与しており、ダレにくい性状の為、垂直面への厚付け施工が可能です。

★E410 性状

外観	E410(S) [*]		E410(W) [*]	
	主剤	着色ペースト状	硬化剤	着色ペースト状
	硬化剤	褐色液状		黄色透明液状
配合比(重量比)		主剤：硬化剤＝4：1		主剤：硬化剤＝4：1
硬化物比重(25℃)		1.35		1.35
可使時間(500g スケール 20℃)		60±10分		20±10分

※Sは夏型タイプ、Wは冬型タイプ

物 性			
要求性能	評価項目	結果	規格 (C種)
耐硫酸性	硫酸水溶液浸せき後の被覆の外観	適合	10%の硫酸水溶液に45日間浸せきしても被覆のふくれ、われ、軟化、溶出がないこと
遮断性	硫黄侵入深さ	適合	10%の硫酸水溶液に120日間浸漬したときの侵入深さが設計厚さに対して10%以下であること、かつ200μm以下であること
	透水性	適合	透水量が0.20g以下
接着安定性	コンクリートとの一体性	標準状態：適合 吸水状態：適合	標準状態 1.5N/mm ² 以上 吸水状態 1.2N/mm ² 以上
外観性	被覆層の外観	適合	被覆にしわ、むら、剥がれ、割れのないこと
耐アルカリ性	アルカリ水溶液浸せき後の被覆層の外観	適合	水酸化カルシウム飽和水溶液に45日間浸せきしても被覆にふくれ、割れ、軟化、溶出がないこと

※適用品質規格：日本下水道事業団「下水道コンクリート構造物の腐食抑制技術及び防食技術マニュアル」の塗布型ライニング工法の品質規格 C種、耐有機酸性